

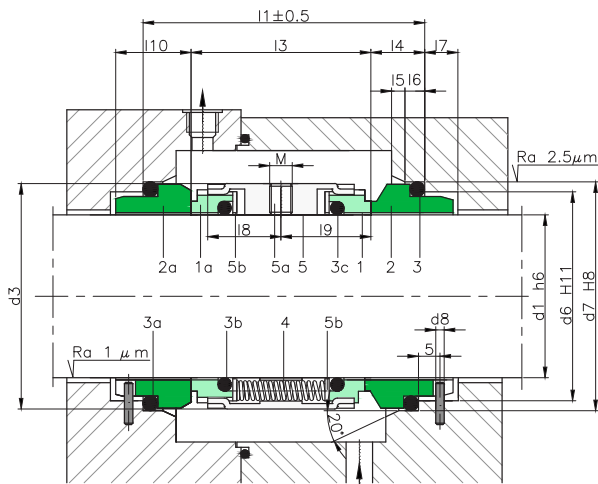

COMPONENTES:

- 1 Cara de roce rotante
- 1a Cara de roce rotante
- 2 Cara de roce fija
- 2a Cara de roce fija
- 3 Junta tórica
- 3a Junta tórica
- 3b Junta tórica
- 3c Junta tórica
- 4 Muelle
- 5 Armadura metálica
- 5a Tornillo de fijación
- 5b Anillo



SECTORES:



CARACTERÍSTICAS:

- No equilibrado.
- Sistema de fijación al eje a través de tornillos allen.
- Sentido de rotación independiente.

LÍMITES OPERATIVOS:

$d_1 = 18 \div 100 \text{ mm}$ $p = 16 \text{ kg/cm}^2$
 $v = 20 \text{ m/s}$ $t = -15 \div +200^\circ\text{C} (*)$

(*) La resistencia a la temperatura está condicionada por el material de las juntas secundarias utilizadas.

Los límites operativos vienen condicionados por el factor PV, que está determinado tanto por las características del sistema de sellado como por las de la aplicación.

DESCRIPCIÓN:

Sello doble para trabajar con un fluido barrera con los muelles aislados del fluido producto. Montajes API 53A y API54.

Recomendado en aplicaciones con productos tóxicos, contaminantes o potencialmente peligrosos, para los que la seguridad es un factor importante.

Disponibles anillo de bombeo en la carcasa para reducir la temperatura entre caras de roce y facilitar el movimiento de fluido barrera (referencia 740F).

Disponibles versión equilibrada con escalones en el eje (referencia 740D).

Disponibles kits de caras de roce.

TABLA DIMENSIONAL

Medidas en mm

Eje mm	Parte rotante					Parte fija							Longitud total	
	d ₃	l ₃	l ₈	l ₉	M	d ₆	d ₇	d ₈	l ₄	l ₅	l ₆	l ₇		l ₁₀
18	33	38	17.0	19.0	M5	27	33	3	11.5	2.0	5	9	19.5	61.0
20	35	38	17.0	19.0	M5	29	35	3	11.5	2.0	5	9	19.5	61.0
22	37	38	17.0	19.0	M5	31	37	3	11.5	2.0	5	9	19.5	61.0
24	39	38	17.0	19.0	M5	33	39	3	11.5	2.0	5	9	19.5	61.0
25	40	38	17.0	19.0	M5	34	40	3	11.5	2.0	5	9	19.5	61.0
28	43	39	17.5	19.5	M6	37	43	3	11.5	2.0	5	9	19.5	62.0
30	45	39	17.5	19.5	M6	39	45	3	11.5	2.0	5	9	19.5	62.0
32	47	39	17.5	19.5	M6	42	48	3	11.5	2.0	5	9	19.5	62.0
33	48	39	17.5	19.5	M6	42	48	3	11.5	2.0	5	9	19.5	62.0
35	50	39	17.5	19.5	M6	44	50	3	11.5	2.0	5	9	19.5	62.0
38	55	41	18.5	20.5	M6	49	56	4	14.0	2.0	6	9	22.0	69.0
40	57	42	19.0	21.0	M6	51	58	4	14.0	2.0	6	9	22.0	70.0
43	60	42	19.0	21.0	M6	54	61	4	14.0	2.0	6	9	22.0	70.0
45	62	42	19.0	21.0	M6	56	63	4	14.0	2.0	6	9	22.0	70.0
48	65	42	19.0	21.0	M6	59	66	4	14.0	2.0	6	9	22.0	70.0
50	67	43	19.5	21.5	M6	62	70	4	15.0	2.5	6	9	23.0	73.0
53	70	43	19.5	21.5	M6	65	73	4	15.0	2.5	6	9	23.0	73.0
55	72	43	19.5	21.5	M8	67	75	4	15.0	2.5	6	9	23.0	73.0
58	79	56	23.5	28.0	M8	70	78	4	15.0	2.5	6	9	23.0	86.0
60	81	56	23.5	28.0	M8	72	80	4	15.0	2.5	6	9	23.0	86.0
63	84	55	24.5	27.5	M8	75	83	4	15.0	2.5	6	9	-	85.0
65	86	55	24.5	27.5	M8	77	85	4	15.0	2.5	6	9	23.0	85.0
68	89	55	24.5	27.5	M8	81	90	4	18.0	2.5	7	9	26.0	91.0
70	91	56	23.5	28.0	M8	83	92	4	18.0	2.5	7	9	26.0	92.0
75	99	56	25.5	28.0	M8	88	97	4	18.0	2.5	7	9	26.0	92.0
80	104	56	25.5	28.0	M8	95	105	4	18.2	3.0	7	9	26.2	92.5
85	100	56	25.0	28.0	M8	100	110	4	18.2	3.0	7	9	26.2	92.5
90	114	56	25.5	28.0	M8	105	115	4	18.2	3.0	7	9	26.2	92.5
95	119	56	25.0	28.0	M8	110	120	4	17.2	3.0	7	9	25.2	90.5
100	124	56	25.0	28.0	M8	115	125	4	17.2	3.0	7	9	25.2	90.5

Medidas sujetas a variaciones o modificaciones.